

USOS BÁSICO

Pecora 890NST está diseñado principalmente para sellar uniones de expansión y control en paneles de concreto prefabricados, piedra arquitectónica y natural, muros cortina de metal, sellado perimetral de puertas y ventanas, sistemas de acabado de aislamiento exterior (EIFS, por sus siglas en inglés) y muchas otras áreas que requieren un sellador de alto rendimiento. Se adhiere tenazmente al concreto, piedras naturales, mampostería, acero, aluminio pintado y de capa granulada con fluoropolímero, madera, vinilo y muchos otros plásticos, generalmente sin necesidad de imprimación, y funciona igualmente bien en construcciones nuevas o de reparación.

FABRICANTE

Pecora Corporation

165 Wambold Road
Harleysville, PA 19438
Teléfono: 215-723-6051

800-523-6688

Fax: 215-721-0286

Sitio web: www.pecora.com

DESCRIPCIÓN DEL PRODUCTO

Pecora 890NST es un sellador de silicona de un solo componente, de curado neutro y de módulo ultrabajo que reacciona con la humedad atmosférica para formar un sellador de construcción duradero y flexible. 890NST no manchará la piedra natural como el mármol y el granito ni contribuirá a la acumulación de residuos sobre superficies no porosas, como fachadas de paredes de cortina de metal y vidrio. Pecora 890NST se comporta excepcionalmente bien en condiciones dinámicas debido a su módulo ultrabajo, alta extensión/compresión, propiedades de recuperación y fuerte adhesión a la mayoría de los materiales de construcción, y admite movimientos a largo plazo de +100/-50% en uniones diseñadas adecuadamente.

Las condiciones climáticas adversas, la lluvia, el aguanieve, la nieve, la luz solar, las temperaturas extremas, las altas concentraciones de ozono y la exposición a intensos rayos ultravioleta tienen muy poco efecto en el rendimiento final de Pecora 890NST, incluso después de años de dicha exposición.

Pecora 890NST es muy adecuado para su uso en sistemas de acabado de aislamiento exterior (EIFS, por sus siglas en inglés) gracias a su fuerte adherencia demostrada en todas las capas base y superiores, y porque su formulación de módulo ultrabajo ejerce una tensión mínima sobre la línea de unión. Además, Pecora 890NST está disponible en muchos de los colores EIFS más populares.

Limitaciones: Pecora 890NST no debe utilizarse en las siguientes aplicaciones:

- Sellado de terrazas horizontales, patios, entradas de garaje o uniones de terrazas donde se produzca abrasión o abuso físico.
- Uniones sumergidas de nivel inferior o por debajo de la línea de agua en usos marinos.
- En espacios completamente confinados o sin aire, ya que la humedad es necesaria para el curado.
- En diseños que se pintarán después de la aplicación del sellador. El sellador se tiene que aplicar una vez finalizado el trabajo de pintura.
- En aplicaciones de acristalamiento estructural.
- En superficies con revestimientos protectores o decorativos especiales sin

EMBALAJE

- Cartuchos de plástico de 298.69 ml (10.1 onzas líquidas)
- Tubos de 591.47 ml (20 onzas líquidas)
- Cubetas de 2 galones (7.57 l)

COLOR

- Negro, limestone, precast, charcoal gray, sandstone, red rock, hartford green, tru-white, aluminum stone, beige, classic bronze, natural stone, anodized aluminum.
- Gama ilimitada de colores personalizados (pueden aplicar ciertas restricciones).

consultar previamente con los Servicios Técnicos.

- Con materiales de construcción que desprendan aceites, plastificantes o solventes; es decir, madera impregnada, masillas de calafateo a base de aceite, algunos empaques o cintas de caucho vulcanizado, etc.
- En sistema de detención de incendios de penetración interior.

TABLA 1: PROPIEDADES TÍPICAS SIN CURAR a 77 °F (25 °C), 50% de H.R.

Propiedad de prueba	Valor	Procedimiento de prueba
Flujo, hundimiento, asentamiento (pulg.)	<0.1	ASTM C639
Tiempo de herramienta/trabajo (minutos)	15-25	Pecora Corporation
Tiempo de secado al tacto (horas)	1-2	ASTM C679
Tiempo de curado (días)	7-14	Pecora Corporation
Adherencia total (días)	7-14	Pecora Corporation
Contenido de COV (g/l)	98	Método EPA 24
Regla SCAQMD #1168*	< 50	
Emissiones de COV (TVOC)	Pasa	CDPH v1.2-2017 (Especificación CA 01350)

TABLA 2: PROPIEDADES TÍPICAS DE CURADO después de 7 días de curado a 25 °C (77 °F), prueba de 50% de H.R.

Propiedad de prueba	Valor	Procedimiento de prueba
Dureza (Shore A)	20	ASTM C661
Elongación (%)	1000	ASTM D412
Módulo a 100% de elongación (psi)	30	ASTM D412
Máxima resistencia a la tensión (psi)	120	ASTM D412
Resistencia al desgaste (ppi)	30	ASTM D624
Resistencia al descascarillado (pli) en aluminio, vidrio y concreto	25	ASTM C794
Capacidad de movimiento dinámico (%)	+100-50	ASTM C719
Resistencia al ozono/UV	Excelente	Meteorómetro
Tinción de sustratos porosos como el mármol blanco	Aprobado	ASTM C1248
Rango de temperatura de servicio (°F)	-60 a +300	Pecora Corporation

* El contenido de VOC de <50 g/l se aplica únicamente a los selladores de uniones fabricados para la venta en áreas reguladas por la regla SCAQMD #1168, incluido LEED v4.1.

DATOS TÉCNICOS

Estándares aplicables: la silicona Pecora 890NST cumple o supera los requisitos de las siguientes especificaciones industriales; TT-S-230C, clase A, ASTM C-920, clase 100, tipo S, grado NS, uso G, A, M, O y CGSB-19GP-9, ASTM C-1248, CAN/CGSB-19.13-M87.

Diseño de uniones: las dimensiones adecuadas del sellador son esenciales a la hora de instalar selladores elastoméricos para uniones. En general, se recomienda una relación ancho-profundidad del sellador de 2:1. Las condiciones dinámicas de la unión exigirán un mínimo de 1/4" de ancho y 3/16" de profundidad para mantener la capacidad de movimiento del sellador. Para uniones superiores a 2.54 cm, consulte con Servicio Técnico. El ancho de las uniones de expansión de los edificios varía debido a los cambios de temperatura estacionales y diarios. Si Pecora 890NST no puede instalarse cuando el ancho de diseño está aproximadamente a la mitad entre los extremos dimensionales, la unión diseñada debe tener al menos el doble del movimiento total previsto de la unión. Las buenas prácticas de arquitectura exigen un diseño de uniones cuatro veces superior al movimiento previsto debido a las tolerancias de construcción y las variaciones de los materiales.

INSTALACIÓN

Preparación de la superficie: limpie todas las uniones y zonas de acristalamiento mediante la eliminación de materias extrañas y contaminantes, como aceite, polvo, grasa, escarcha, agua, suciedad superficial, selladores o compuestos de acristalamiento antiguos y cualquier revestimiento protector. Los sustratos porosos y los paneles de concreto prefabricados que utilicen desencofrantes, aparte de una película de polietileno, tienen que limpiarse mediante esmerilado, corte con sierra, limpieza con chorro (agua o arena), abrasión mecánica o una combinación de estos métodos que proporcionará una superficie sólida, limpia y seca para la aplicación del sellador. El polvo, las partículas sueltas, etc. tienen que eliminarse de las uniones con aire comprimido sin aceite o mediante aspiración. Las superficies de metal, vidrio y plástico tienen que limpiarse con solventes o por medios mecánicos. No se recomiendan los tratamientos de limpieza con jabón o detergente y agua. La limpieza de todas las superficies tiene que realizarse el mismo día en que se aplica el sellador.

PRECAUCIÓN: los solventes pueden ser tóxicos o inflamables. Consulte las instrucciones del fabricante del solvente o las Hojas de datos de seguridad (SDS).

Imprimación: Imprimación: Pecora 890NST no necesita imprimación en los sustratos más comunes. No obstante, Pecora recomienda encarecidamente realizar pruebas previas de adherencia, ya sea en el campo o en el laboratorio de Pecora, en todos los sustratos porosos, sobre todo ladrillo, así como en materiales de construcción poco habituales y otros sustratos en los que revestimientos o tratamientos superficiales especiales puedan perjudicar una adherencia óptima. Cuando se indique la aplicación de imprimador, tiene que usarse P-150 en sustratos porosos y P-120 en superficies metálicas y plásticas especiales. Todos los sustratos prefabricados necesitan la aplicación de imprimador P-225. Todos los sustratos de sistemas de acabado con aislamiento exterior (EIFS, por sus siglas en inglés) necesitan la aplicación de imprimador P-75 o P-150. Póngase en contacto con el departamento de Servicios Técnicos para el uso de imprimador en otros sustratos. Para ayudar en esta determinación, Pecora tiene una lista de resultados de pruebas de adhesión en descascarillado en una amplia variedad de sustratos y materiales de construcción que está disponible a pedido en nuestro departamento de Servicios Técnicos.

Pecora realiza de forma rutinaria en su laboratorio pruebas de adherencia y compatibilidad específicas para cada proyecto sobre muestras representativas de sustrato. Póngase en contacto con Servicios Técnicos para obtener más detalles.

Respaldo conjunto: la varilla de respaldo controla la profundidad del sellador y permite aplicarlo bajo presión. Utilice un tamaño que comprima el 25%. Se recomienda la varilla de poliuretano de celda abierta Denver Foam o de polietileno reticulado (blando). Se puede utilizar polietileno de celda cerrada, pero hay que tener cuidado de no perforar la varilla, lo que puede provocar la salida de gases o la formación de burbujas/ampollas en el sellador. Se requiere poliuretano de celda abierta con sustratos no porosos para permitir un curado adecuado desde ambos lados del sellador. En uniones muy poco profundas para la varilla de respaldo, utilice una cinta antiadherente de polietileno para evitar la adherencia de tres lados.

Aplicación: todas las uniones tienen que enmascararse para garantizar una apariencia limpia y evitar que el sellador aplicado fuera de los límites de la unión decolore el sustrato.

EJEMPLOS DE DIFERENTES UNIONES

BUENA

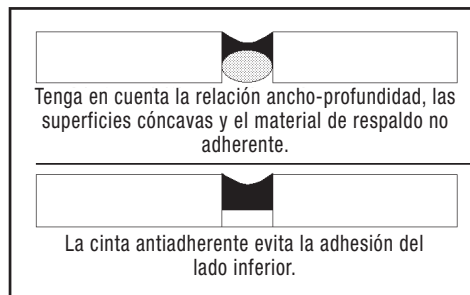

INSUFICIENTE



Principio: la unión superpuesta resistirá un movimiento total en cualquier dirección igual o menor que el ancho W.



Para soportar un movimiento de 3.17 mm, la unión existente de 4.76 mm se ensanchó a 12.7 mm.

A. Demasiada profundidad, excede el ancho
B. Aunque la forma es buena, un ancho de 4.76 mm no puede soportar un movimiento de 3.17 mm.

Aplicaciones típicas del sellador de silicona de módulo ultrabajo Pecora 890NST

UNIÓN DE EXPANSIÓN

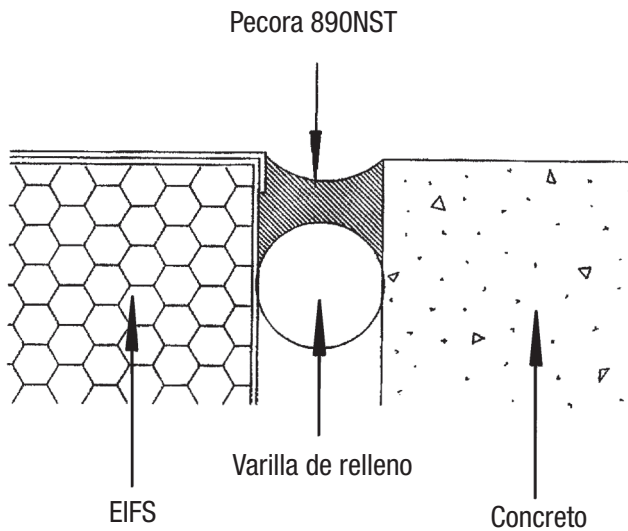

MAMPOSTERÍA

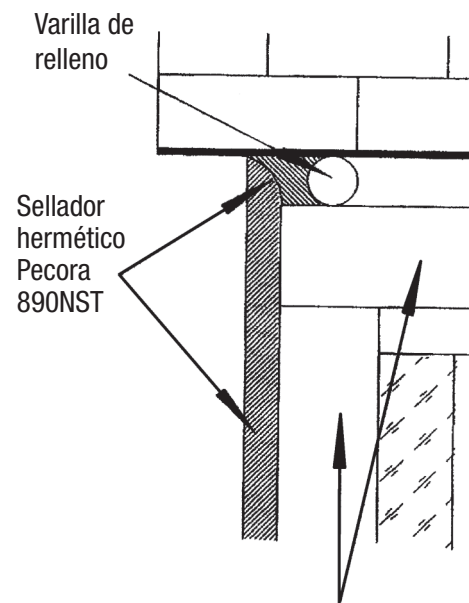

MARCO DE VENTANA

UNIÓN DE EXPANSIÓN

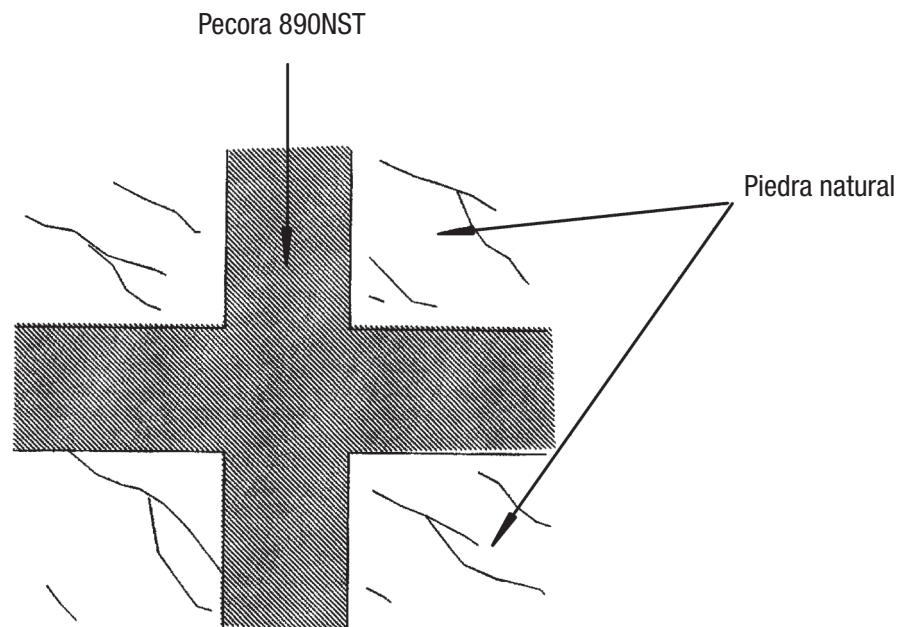

El sellador debe aplicarse en una operación continua usando suficiente presión para llenar la unión y hacer contacto completo con los lados de la unión. Haga que el sellador quede ligeramente cóncavo con solvente o técnicas de aplicación en seco. Póngase en contacto con Servicios Técnicos antes de aplicar con herramienta y solvente. No aplique con herramienta y jabón o detergente junto con agua.

Tiempo de aplicación con herramienta: (capa inicial): 15 a 25 minutos a 25 °C (77 °F), 50% de H.R. Mayores temperaturas o niveles de humedad acortarán este tiempo.

Limpieza: elimine inmediatamente todos los excedentes de sellador y las manchas que encuentre alrededor de las uniones utilizando aguarrás mineral. Para limpiar el equipo, también puede utilizar aguarrás mineral. Consulte la hoja de datos de seguridad del fabricante para conocer las precauciones de seguridad y manipulación.

Vida útil: Pecora 890NST tiene una vida útil de doce meses a partir de la fecha de fabricación cuando se almacena a temperaturas inferiores a 27 °C (80 °F).

Precauciones: use con suficiente ventilación o utilice un respirador de protección apropiado aprobado por NIOSH. El contacto con el sellador no curado o con los vapores que se generan durante la curación puede producir una irritación en el tracto respiratorio. El contacto con la piel o los ojos puede causar irritación o reacción alérgica. Evite el contacto y lávese por completo después de manipular el producto. Puede ser nocivo si es ingerido. Consulte la hoja de datos de seguridad de materiales (SDS) para obtener más información.

**SOLO PARA USO PROFESIONAL.
MANTÉNGASE FUERA DEL ALCANCE DE
LOS NIÑOS.**

DISPONIBILIDAD Y COSTO

Los productos Pecora están disponibles en distribuidores de existencias en todo el país. Para obtener el nombre y el número de teléfono de su representante más cercano, llame al número que figura a continuación o visite nuestro sitio web en www.pecora.com.

GARANTÍA

Pecora Corporation garantiza que sus productos están libres de defectos. Bajo esta garantía, proporcionaremos, sin cargo, materiales de reemplazo o reembolsaremos el precio de compra de cualquier producto que se demuestre que está defectuoso cuando se use estrictamente de acuerdo con nuestras recomendaciones publicadas y en aplicaciones que consideremos adecuadas para este producto. La determinación de elegibilidad para esta garantía o la elección de la solución disponible bajo esta garantía se hará a nuestro exclusivo criterio y cualquier decisión que tome Pecora Corporation será definitiva. Esta garantía reemplaza a todas y cada una de las demás garantías, expresas o implícitas, incluidas, entre otras, una garantía de comerciabilidad o idoneidad para un propósito en particular, y en ningún caso, Pecora será responsable por daños que no sean los expresamente establecidos en esta garantía, incluidos, entre otros, daños incidentales o consecuentes.

MANTENIMIENTO

Si el sellador está dañado y la unión está intacta, corte el área dañada y vuelva a sellar. No se necesita aplicar imprimador. Si la unión se ha visto afectada, retire el sellador, limpie y prepare la unión según las instrucciones del apartado "INSTALACIÓN".

SERVICIOS TÉCNICOS

Los representantes locales de Pecora están disponibles para ayudarlo a seleccionar un producto adecuado y brindarle instrucciones de aplicación en el lugar, o para realizar inspecciones en el lugar de trabajo. Para obtener más información y ayuda, llame a nuestro Departamento de Servicio Técnico al 215-723-6051 o 800-523-6688.

SISTEMAS DE REGISTRO

Designación CSI MasterFormat®:

- 07 92 00 selladores de uniones

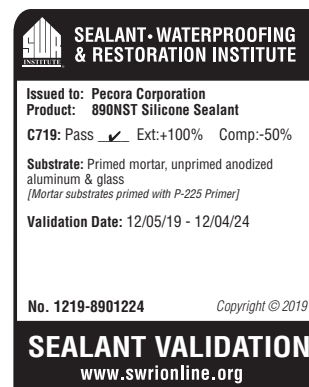

DON'T STAIN YOUR REPUTATION™: tecnología sin manchas Pecora NST

Para obtener las actualizaciones más recientes, visite nuestro sitio web en www.pecora.com

Pecora es miembro de y respalda a: SWRI, CSI, AIA, ICRI, ABAA, USGBC, IPI.
Los productos Pecora se fabrican con orgullo en Estados Unidos.

165 Wambold Road, Harleysville, PA 19438 | 800.523.6688 | pecora.com