

VELUX E-CLASS installation instructions

Asphalt shingle installation instructions

Instrucciones de instalación de tejas de asfalto



Tools Needed

Herramientas necesarias

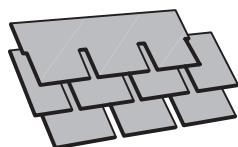
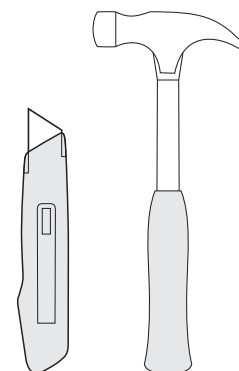
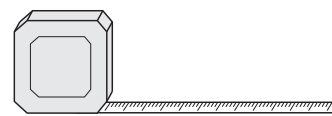
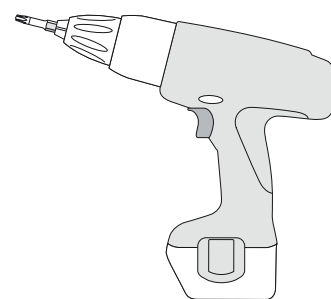

PELIGRO RIESGO DE CAÍDA POR EL TRAGALUZ

ENGLISH:

⚠ Important information/Warnings

Please keep instructions for future reference and hand them over to any new user.

Safety

- The skylight is to be installed more than 8 feet (2.44 m) above the floor.
- The skylight can be used by persons (aged 8 years and above) with sufficient experience and knowledge if they have been given instruction concerning its safe use and understand the hazards involved. Cleaning and user maintenance must not be made by unsupervised children.
- Children must not play with the skylight and its electrical products. The control should be kept out of reach of children. Do not allow children near an open skylight.
- Before operating ensure that the skylight with electrical products can be operated without risk of damage to property or injury to people or animals.
- For personal safety, never have head, hand, arm or any other body part out of or through the opening of the skylight without first having switched off power.
- If repair or adjustment work is needed, disconnect power and ensure that it cannot be reconnected unintentionally.
- It is recommended that a control be placed in the room where the skylight and its electrical products have been installed.
- Make sure that the insect screen is installed before putting the skylight into use.
- Control: FCC ID: XSG863878 and IC ID: 8642A-832794
- Window operator (solar skylight operator): FCC ID: XSG832876 and IC ID: 8642B-832876
- This device complies with part 15 of the FCC and RSS-210 of the IC rules. Operation is subject to the following two conditions: (1) This device may not cause harmful interference, and (2) this device must accept any interference received, including interference that may cause undesired operation.
- This device has been tested and found to comply with the limits for a Class B digital device, pursuant to part 15 of the FCC Rules. These limits are designed to provide reasonable protection against harmful interference in a residential installation.
- This device generates, uses and can radiate radio frequency energy and, if not installed and used in accordance with the instructions, may cause harmful interference to radio communications. However, there is no guarantee that interference will not occur in a particular installation. If this device does cause harmful interference to radio or television reception, which can be determined by turning the device off and on, the user is encouraged to try to correct the interference by one or more of the following measures:
 - Reorient or relocate the receiving antenna.
 - Increase the separation between the device and receiver.
 - Connect the device into an outlet on a circuit different from that to which the receiver is connected.
 - Consult the dealer or an experienced radio/TV technician for help. Changes or modifications not expressly approved by the party responsible for compliance could void the user's authority to operate the device.
- FCC Radiation Exposure Statement: This device complies with FCC RF radiation exposure limits set forth for an uncontrolled environment.
- The term "IC:" before the device certification number signifies that the Industry Canada technical specifications were met.

Function

- If the EVMS acoustical rain sensor detects rain, the skylight automatically closes.
- Disabling the rain sensor while the skylight is open creates a risk of water to the interior of the building.
- If the rain sensor is activated, the skylight will close within approximately 30 seconds. If the skylight is activated with the remote control or another control, it will take up to one minute until the skylight is completely closed. Therefore, in case of sudden rain, water may enter the room before the skylight is closed.
- In case of snow and/or ice, the operation of the skylight may be blocked resulting in damage to the skylight.

Product

- The skylight has been designed for use with genuine VELUX products. Connection to or use with other products may cause damage, malfunction or injury.
- Electrical products must be disposed of in conformity with all local codes, ordinances, rules and regulations for electronic waste and not with household waste.
- Used batteries have to be disposed of in conformity with the relevant environmental regulations and ordinances.
- Expected lifetime of the control batteries: Approx 1 year.
- The packaging can be disposed of with usual household waste.
- Radio frequency band: 2.4 GHz.
- Radio frequency range: 110 yards (100 m) free field. Depending on building construction, the indoor range is approx 30 ft (10 m). However, constructions with reinforced concrete, metal ceilings and plaster walls with steel members may reduce the range.

Maintenance and service

- Disconnect power before carrying out any maintenance, repair, adjustment or service work to the skylight or products connected to it (including battery backup KLB 100, if installed) and ensure that it cannot be reconnected unintentionally.
 - Maintenance and installation must be carried out in consideration of Health and Safety at Work requirements.
 - There are no serviceable parts inside the skylight operator. Accessories are to be connected according to VELUX installation instructions.
 - Spare parts are available through your VELUX sales company. Please provide information from the data plate.
 - If you have any technical questions, please contact your VELUX sales company, see telephone list or www.velux.com.
- * National Fire Protection Association, Batterymarch Park, Quincy Massachusetts 02269.



io-homecontrol® provides advanced and secure radio technology that is easy to install. io-homecontrol® labelled products communicate with each other, improving comfort, security and energy savings.

www.io-homecontrol.com

ESPAÑOL:

▲ Información importante/Advertencias

Conserve estas instrucciones para su uso posterior y entréguelas a todo nuevo usuario.

Seguridad

- El tragaluz puede ser utilizado por personas (a partir de 8 años y nunca por menores de 8 años) con experiencia y conocimiento suficientes, si se han dado instrucciones sobre su correcto uso y se entienden los riesgos involucrados. El mantenimiento de limpieza y uso no debe ser realizado por un niño sin supervisión.
- No debe permitirse que los niños jueguen con el tragaluz y los productos eléctricos. No deje el control al alcance de los niños. No permita la permanencia de niños cerca de un tragaluz abierto.
- No haga funcionar el tragaluz con productos eléctricos sin antes asegurarse de que puede ser operado sin riesgo de causar daños a bienes o lesiones a personas o animales.
- Por su seguridad personal, nunca pase la cabeza, la mano, el brazo u otra parte del cuerpo por la abertura del tragaluz sin haber desconectado antes la corriente.
- Desconecte la corriente antes de cualquier manipulación, mantenimiento o intervención en el producto. Asegúrese de que la corriente no pueda ser conectada accidentalmente.
- Se recomienda colocar un mando a distancia en la habitación en la que se instalaron el tragaluz y sus productos eléctricos.
- Verifique que la malla contra insectos esté colocada antes de poner en uso el tragaluz.
- Control: FCC ID: XSG863878 y IC ID: 8642A-832794
- Motor de apertura de la ventana (motor de apertura del tragaluz a energía solar): FCC ID: XSG832876 y IC ID: 8642B-832876
- Este dispositivo cumple con la parte 15 de las normas de FCC y con RSS-210 de las normas de IC. Su funcionamiento depende de las dos condiciones siguientes: (1) Este dispositivo no debe causar interferencia nociva, y (2) este dispositivo debe aceptar toda interferencia recibida, incluso interferencia que pueda causar un funcionamiento no deseado.
- Este dispositivo ha sido probado y se ha determinado que cumple con los límites de los dispositivos digitales Clase B, conforme con la parte 15 de las normas de FCC. Estos límites están diseñados para brindar una protección razonable contra interferencia nociva en una instalación residencial.
- Este dispositivo genera, utiliza y puede irradiar energía de radiofrecuencia. Si no se lo instala y utiliza según las instrucciones, puede causar interferencia nociva a las comunicaciones radioeléctricas. No obstante, no se puede garantizar que no haya interferencia en una instalación en particular. Si este dispositivo causa interferencia nociva en la recepción de radio o televisión, que puede verificarse encendiendo y apagando el dispositivo, se recomienda al usuario que intente corregir la interferencia mediante una o más de las siguientes medidas:
 - Reorientar o reubicar la antena de recepción.
 - Aumentar la distancia entre el dispositivo y el receptor.
 - Conectar el dispositivo a un tomacorrientes de un circuito distinto al que está conectado el receptor.
 - Consultar con el vendedor o con un técnico especializado de radio/TV. Los cambios o modificaciones que no estén expresamente aprobados por el responsable del cumplimiento de las normas podrían anular la autoridad del usuario para operar el dispositivo.
- Declaración de cumplimiento con las normas FCC de exposición a la radiación: Este dispositivo cumple con las normas de FCC respecto de los límites de exposición a la radiación RF establecidos para un medioambiente no controlado.
- El término "IC:" delante del número de certificación del dispositivo significa que el dispositivo cumple con las especificaciones técnicas de Industry Canada.

Funcionamiento

- Si el sensor acústico de lluvia EVMS detecta que llueve, el tragaluz se cierra automáticamente.
- Desactivar el sensor de lluvia con el tragaluz abierto conlleva el riesgo de entrada de agua al interior de la vivienda.
- Si se activa el sensor de lluvia, el tragaluz se cierra en aproximadamente 30 segundos. Si el tragaluz se activa con el mando a distancia o con otro control, demorará hasta un minuto que el tragaluz se cierre por completo. Por lo tanto, en caso de lluvia repentina, podrá ingresar agua en el ambiente antes de que se cierre el tragaluz.
- En caso de nieve o hielo, el funcionamiento del tragaluz puede bloquearse y, por lo tanto, dañarse el tragaluz.

Producto

- El tragaluz ha sido diseñado para ser usado con productos originales VELUX. Su conexión a otros productos puede causar averías, funcionamiento incorrecto o lesiones.
- Los productos eléctricos deben eliminarse de acuerdo con los códigos, ordenanzas, normas y reglamentaciones locales para residuos electrónicos y no con los residuos hogareños.
- Las baterías usadas deben eliminarse de acuerdo con la normativa pertinente para el medio ambiente.
- Vida útil estimada de las baterías del mando a distancia: aproximadamente 1 año.
- El embalaje puede eliminarse con los residuos hogareños.
- Banda de radio frecuencia: 2.4 GHz.
- Alcance de la señal de radio: hasta 110 yardas (100 m) al aire libre. Dependiendo del tipo de construcción, el alcance en interiores es de 30 pies (10 m) aproximadamente. Sin embargo, las construcciones de hormigón armado, los techos metálicos y las paredes de yeso con elementos de acero pueden reducirlo.

Mantenimiento y servicio

- Desconecte la corriente antes de proceder a cualquier trabajo de mantenimiento o intervención en el tragaluz o sus complementos (incluso en la batería de refuerzo KLB 100, si está instalada). Asegúrese de que la corriente no pueda ser conectada accidentalmente.
- Tanto el mantenimiento como la instalación deben llevarse a cabo teniendo en cuenta los requisitos de salud y seguridad laborales.
- El motor de apertura del tragaluz no contiene partes reparables. Los accesorios deben conectarse de acuerdo con las instrucciones de instalación de VELUX.
- Su distribuidor VELUX dispone de repuestos. Facilite el código de la placa de identificación.
- Para cualquier consulta técnica, póngase en contacto con su distribuidor VELUX; consulte el listado telefónico o visite el sitio www.velux.com.
- * Asociación Nacional de Protección contra Incendios, Batterymarch Park, Quincy Massachusetts 02269



io-homecontrol® provides advanced and secure radio technology that is easy to install. io-homecontrol® labelled products communicate with each other, improving comfort, security and energy savings.

www.io-homecontrol.com

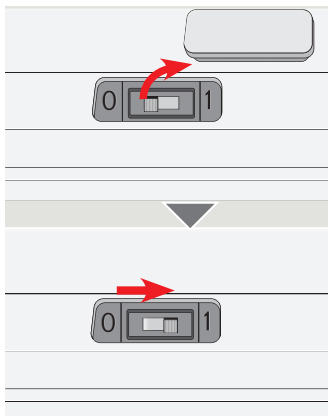
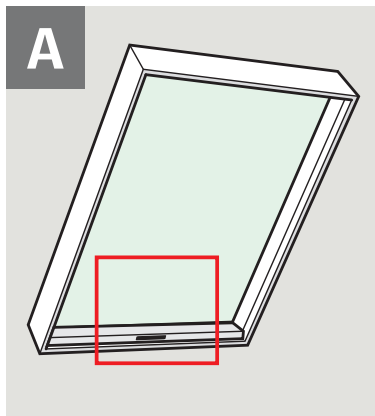

Before mounting the skylight: Turn on power.

Antes de montar el tragaluz: Encienda la alimentación.



Control: See enclosed Quick start guide.

Control: Consulte la Guía rápida incluida.

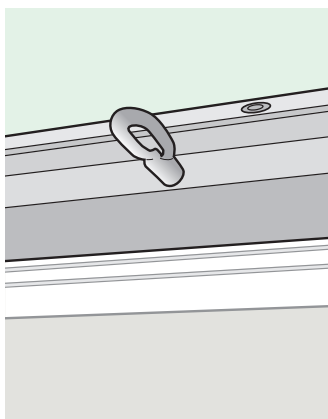
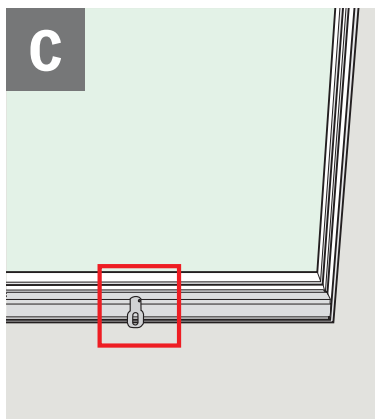

For model EV:

Attach hook to operator.

Para modelo EV:

Conecte el gancho al sistema operador.

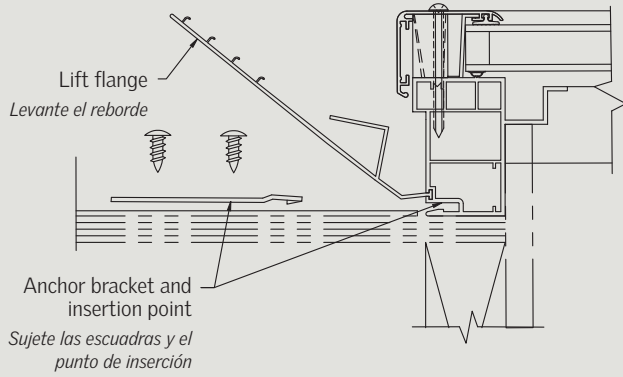
1

Snap the aluminum brackets (provided) in the groove found directly underneath the Ultraseal Flashing, spacing approximately 6" from corners (4" on 14" side) and in the middle of the side when 3 are used. Screw to deck with screws provided.

IMPORTANT

- Use brackets and screws provided to attach to roof. **DO NOT** use any mastic or cements.
- **DO NOT** apply sticky side of ANY self-adhered membrane to flexible flange. Apply sticky side to roof deck only.
- Keep nails no closer than 2½" from skylight frame

Encaje las escuadras de aluminio (incluidas) en la ranura que se encuentra directamente debajo de las tapajuntas Ultraseal (Ultraseal) y déje un espacio de 6" desde cada esquina (de 4" en el lado que mide 14") y al medio del lado que requiere solamente 3 escuadras. Atornille al techo con los tornillos que están incluidos.

IMPORTANTE

- Utilice las escuadras y los tornillos incluidos para adjuntar el tragaluz al techo. **NO** ocupe ningún tipo de pegamento o adhesivo.
- **NO** pegue el lado pegajoso de la membrana autoadhesiva al reborde. Péguelo al techo solamente.
- Mantenga una distancia mínima de 2½" entre los clavos y el marco del tragaluz.

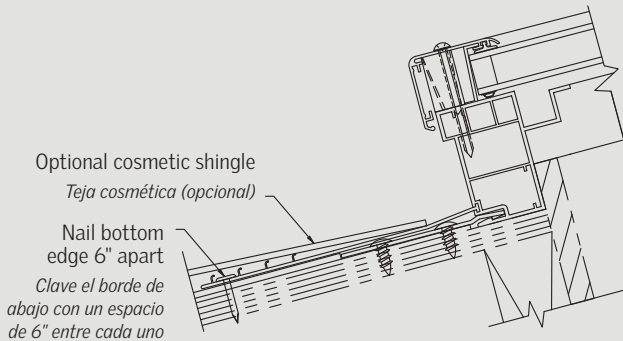
2**BOTTOM
PARTE DE ABAJO**

At the bottom: Place flange over shingles and nail the outer edge of the flexible Ultraseal Flashing down to the roof deck with roofing nails spaced about 6" apart. Then apply one nail to each top corner to hold unit in place. Ultraseal Flashing is self-sealing around nail penetrations.

You may wish to place shingles across the bottom edge of the flashing if you prefer that appearance.

IMPORTANT

The Ultraseal Flashing **MUST** be **OVER** the bottom row of shingles at this point in order for water to drain correctly onto the shingles below.

Clave el borde de las tapajuntas Ultraseal (Ultraseal) al techo con los clavos de techo, con un espacio de aproximadamente 6" entre cada uno. De ahí, aplique un clavo a cada esquina para sujetar el equipo. El reborde se sella automáticamente alrededor de las penetraciones de los clavos.

Si desea: puede sujetar las tejas a través del borde de abajo de las tapajuntas si prefiere esa apariencia.

IMPORTANTE

Las tapajuntas Ultraseal (Ultraseal) TIENE QUE ESTAR PUESTO SOBRE la última fila de las tejas para que el agua drene correctamente a las tejas que siguen.

3

SIDE EL LADO

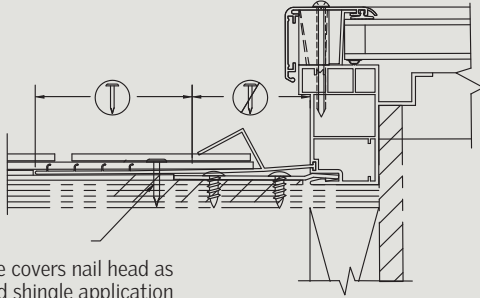

Top shingle covers nail head as standard shingle application

La teja de arriba cubre la cabeza del clavo como la aplicación de la teja estándar

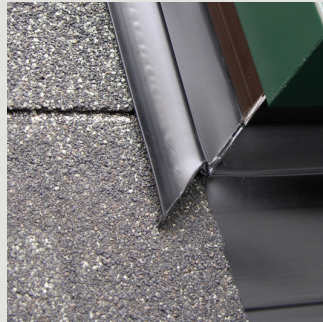

At the sides: Place shingles over flat ribbed portion of flexible flange, then trim shingles as needed, and tuck UNDER L-Gasket and nail.

IMPORTANT

To properly secure shingles, nails may penetrate the Ultraseal flashing only in the area shown. Ultraseal Flashing is self-sealing around nail penetrations.

Recorte las tejas y mételas DEBAJO de la Junta-L por los dos lados y clave.

IMPORTANTE

El reborde se sella automáticamente alrededor de las penetraciones de los clavos. Para sujetar bien las tejas, los clavos pueden penetrar las tapajuntas Ultraseal (Ultraseal) sólo en la area indicada.

4

TOP PARTE DE ARRIBA

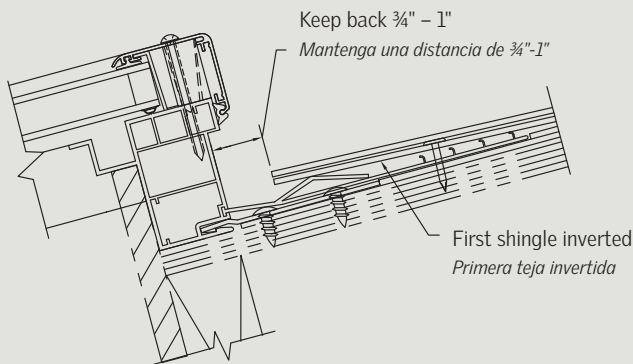

At the top: Place shingles OVER the flexible flange and the L-gasket as follows: First, nail an inverted shingle(s) across the width of the skylight (similar to use of starter shingle at roof edges). An inverted shingle would have bottom edge of shingle facing up the slope.

Next, continue the shingles up from the sides of the skylight, and place the next top course of shingles over the first applied inverted shingle.

IMPORTANT

Be sure that the shingles at the top (both the inverted and normal) are OVER the L-Gasket and approximately 3/4"-1" away from the frame. Ultraseal Flashing is self-sealing around nail penetrations.

En la parte de arriba, SOBRE la Junta-L del tragaluz, clave las tejas invertidas a través del ancho (de la misma manera como se usa una teja principiante)

Ahora, clave las tejas que están en su posición normal sobre las tejas invertidas.

IMPORTANTE

Asegúrese de que las tejas en la parte de arriba (las invertidas y las normales) estén SOBRE la Junta-L y que haya una distancia de aproximadamente 3/4"-1" entre el marco y la teja. El reborde se sella automáticamente alrededor de las penetraciones de los clavos.

5

TOP
PARTE DE ARRIBA

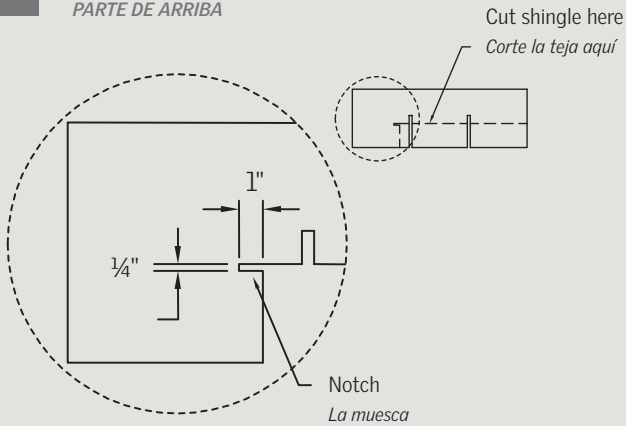

If necessary, notch shingle as shown. This notch will facilitate the transition from the side of the skylight where the shingles go under the L-Gasket, to the top where they go over it.

Continue shingling to complete installation.

Si es necesario, haga una muesca tal cual como se ve en el dibujo. Esta muesca va a facilitar la transición desde el lado del tragaluz donde las tejas van por debajo de la Junta-L hacia el lado donde van sobre la Junta-L.

Sigue aplicando las tejas hasta completar la instalación.

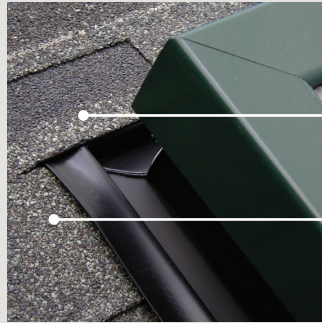

Place over L-Gasket
Coloque sobre la Junta-L

Place under L-Gasket
Coloque debajo de la Junta-L

EVMS

6

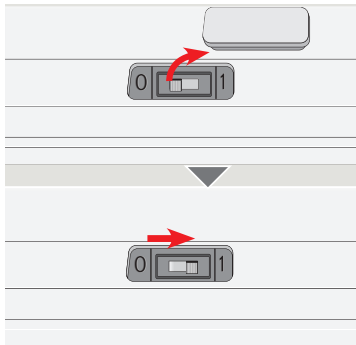
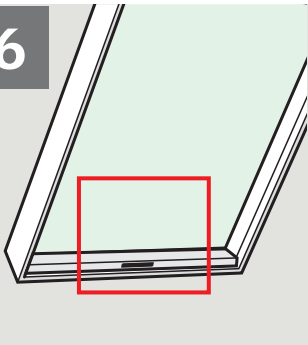

If not done already, turn on power and refer to instructions for control for registration and operation of skylight.

Si aún no lo ha hecho, conecte la alimentación y consulte las instrucciones de registro y funcionamiento del tragaluz.

7

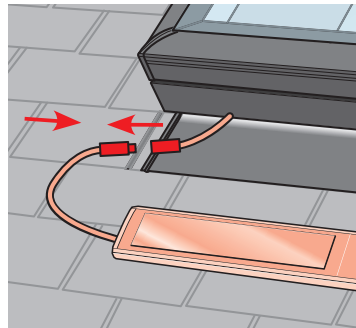

With the unit open, install solar panel as shown with supplied screws pre-installed in the frame.

Connect wire as shown.

Con la unidad abierta, instale el panel solar como se muestra con los tornillos suministrados preinstalados en el marco.

Conecte el cable como se indica.

ENGLISH:

Home owner information

Please complete and give to home owner

Date: _____

Product number: _____

Quantity: _____

Accessories installed: _____

Model _____ Size _____ Variant code: _____

Roofing material: _____

Installation contractor: _____

Dealer purchased from: _____

ESPAÑOL:

Información del propietario

Completar y entregar al propietario

Fecha: _____

Número de producto: _____

Cantidad: _____

Accesorios instalados: _____

Modelo _____ Tamaño _____ Código de variante: _____

Material de cubierta: _____

Instalador: _____

Distribuidor al que se compró el producto: _____

VELUX America LLC

Tel 1-800-88-VELUX (888-3589)

veluxusa.com